

Ihr Lieferant für Industriehydraulik 700 bar Hydraulikwerkzeuge und Service

Lieferprogramm: Hydraulische Pumpen Holmatro		
Handpumpen - einfachwirkend	Seite 2	
Hand- / Fußpumpen – einfach-/doppeltwirkend	Seite 3	
Kompakte Elektropumpe - einfachwirkend	Seite 4	
Kompakte Druckluftpumpen - einfach-/doppeltwirkend	Seite 5	
Auswahl Varipumpen	Seite 6	
Varipumpen – 230 V - 1 - stufig	Seite 7	
Varipumpen – 230 V - 2 - stufig	Seite 8	
Varipumpen – 400 V - 1 - stufig	Seite 9	
Varipumpen – 400 V - 2 - stufig	Seite 10	
Varipumpen – doppelt - 400 V - 1 - stufig	Seite 11	
Varipumpen - Druckluft	Seite 12	
Varipumpen - Benzin	Seite 13	
Bedienungsventile	Seite 14	
Zubehör Varipumpen	Seite 15	
	Seite	
	Seite 21	
	Seite 22	
	Seite 23	
	Seite 24	
	Seite 25	
	Seite 26	
	Seite 27	
	Seite 28	
	Seite 29	
	Seite 30	
	Seite 31	
	Seite 32	
	Seite 33	
	Seite 34	
	Seite	
	Seite	

Technische Änderungen vorbehalten.

Haftungsausschluss: Prospektinhalt

Der Autor übernimmt keinerlei Gewähr für die Aktualität, Korrektheit, Vollständigkeit oder Qualität der bereitgestellten Informationen. Haftungsansprüche gegen den Autor, welche sich auf Schäden materieller oder ideeller Art beziehen, die durch die Nutzung oder Nichtnutzung der dargebotenen Informationen bzw. durch die Nutzung fehlerhafter und unvollständiger Informationen verursacht wurden, sind grundsätzlich ausgeschlossen, sofern seitens des Autors kein nachweislich vorsätzliches oder grob fahrlässiges Verschulden vorliegt. Alle Angebote sind freibleibend und unverbindlich. Der Autor behält es sich ausdrücklich vor, Teile der Seiten oder das gesamte Angebot ohne gesonderte Ankündigung zu verändern, zu ergänzen, zu löschen oder die Veröffentlichung zeitweise oder endgültig einzustellen.

Handpumpen - einfachwirkend

Modell	HTS 550 A	HTW 300 B	HTW 700 A	HTW 2200 A
Art.Nr.	100.541.022	100.441.003	100.441.013	100.542.003
Betriebsdruck bar/Mpa	720 / 72	720 / 72	720 / 72	720 / 72
Max.Hebelkraft kg	50	36,5	52	40
Fördervol. 1. Stufe cm ³ / Hub	3	5	11	13
Fördervol. 2. Stufe cm ³ / Hub	-	1	2	2,5
max. Druck 1. Stufe bar	720	30	30	30
Tankinhalt nutzbar cm ³	550	300	700	220
Gewicht inkl. Öl kg	6	4	8	13,3
Wartungssatz Art.Nr.	150.113.251	100.443.066	100.443.494	100.543.100

Handpumpen – einfachwirkend (Abmessungen)

Modell	HTS 550 A	HTW 300 B	HTW 700 A	HTW 2200 A
A	540	500	600	730
B	135	115	170	215
C	450	435	600	675
D	42	25	53	52
E	475	375	480	625
F	135	90	135	145
G	100	70	115	105

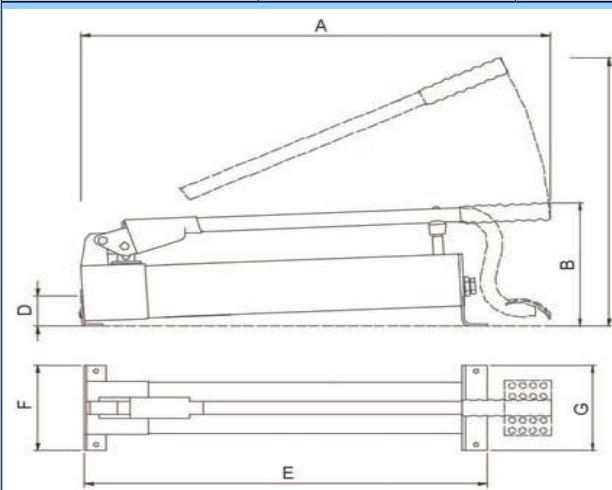

Merkmale / wichtige Eigenschaften

- 1-stufige Pumpen:
 - für kleine Volumen geeignet
 - niedrige Geschwindigkeit
 - niedrige Kosten
- 2-stufige Pumpen:
 - für größere Volumen geeignet
 - bei geringem Druck bis zu 9 x schneller als 1-stufige Pumpen
 - automatischer Übergang von der ersten zur zweiten Stufe
- kompakt und leicht
- wartungsfreundlich
- große Pumpenleistung pro Hub
- mit Ölmesstab versehen (HTW 300 B und HTW 700 A)
- Anschluss: 3/8" NPT Innengewinde
- Fußplatte standardmäßig bei HTW 2200 A

HTS 550



HTW 300 B



HTW 700 A



HTW 2200 A



Hand- / Fußpumpen - einfach-/doppeltwirkend

Modell	H/FTW 1800 B	H/FTW 2800 B	H/FTW 5800 B	H/FTW 8800 B
Art.Nr.	100.141.005/008	100.141.002/009	100.141.004/010	100.141.006/007
Betriebsdruck bar/Mpa	720 / 72	720 / 72	720 / 72	720 / 72
Max.Hebelkraft kg	36	36	36	36
Fördervol. 1. Stufe cm³/ Hub	28	28	28	28
Fördervol. 2. Stufe cm³/ Hub	2,3	2,3	2,3	2,3
max. Druck 1. Stufe bar	45	45	45	45
Tankinhalt nutzbar cm³	1800	2800	5800	8800
Gewicht inkl. Öl kg	9,3	11,5	15	22,5
Wartungssatz Art.Nr.	150.113.254	150.113.254	150.113.254	150.113.254

Hand- / Fußpumpen - einfach-/doppeltwirkend (Abmessungen)

Modell	H/FTW 1800 B	H/FTW 2800 B	H/FTW 5800 B	H/FTW 8800 B
A	690	690	690	690
B	215	215	215	215
C	640	640	640	640
D	57	57	57	57
E	590	590	590	590
F	140	140	180	235
G	140	140	180	235

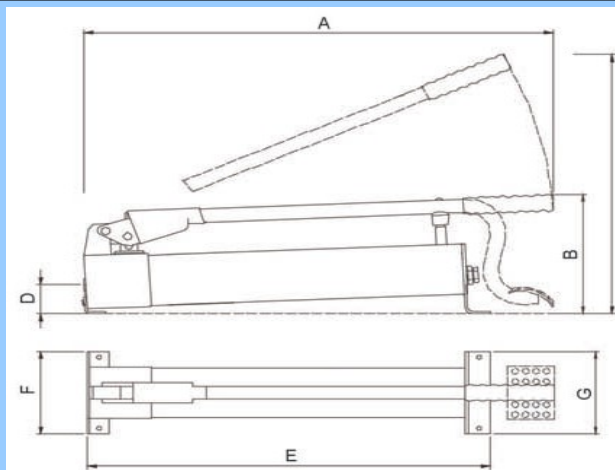

Merkmale / wichtige Eigenschaften

- standardmäßig für einfachwirkende Geräte und Zylinder geeignet
- durch Montage von doppeltwirkendem Ventil (M 321) für doppeltwirkende Geräte und Zylinder geeignet
- kompakt und leicht
- wartungsfreundlich
- für große Volumen geeignet
- während des Pumpens wenig Kraft benötigt
- erste Stufe wird nach Umschalten in die zweite Stufe völlig drucklos
- automatischer Übergang von der ersten zur zweiten Stufe
- große Pumpenleistung pro Hub
- mit Ölmesstab versehen
- Anschluss: 3/8" NPT Innengewinde

Zubehör

- doppeltwirkendes Ventil M 321, Art.Nr. 100.181.321
- Fußplatte für einfachwirkende Pumpen, Art.Nr. 100.143.001
- Fußplatte für doppeltwirkende Pumpen, Art.Nr. 100.143.150

HTW 1800 B und Ventil M 321



FTW 1800 B



HTW 2800 B



HTW 8800 B

